

Zawór warstwowy NG06 przelewowy bezpośredniego działania HMP-012/210



Cena brutto	737,00 zł
Cena netto	599,19 zł
Dostępność	W transporcie
Kod producenta	HMP-012/210
Marka	Atos
Seria	HMP
Typ	standard
Rozmiar	NG06

Opis produktu

Zawór przelewowy HMP-012/210

maszyny przemysłowe, wtryskarki, prasy hydrauliczne, systemy sterowania ruchem itp.

Opis

Zawór HMP-012/210 to zawór przelewowy bezpośredniego działania, który służy do zabezpieczenia układu lub jego części przed nadmiernym wzrostem ciśnienia oleju. Nadmiar oleju z linii P jest podawany do linii T, a więc do zbiornika. Zawór do montażu warstwowego o wielkości NG6 - ten typ montażowy pozwala na zmniejszenie połączeń rurowych, a tym samym zmniejszenie przestrzeni, którą zajmuje układ hydrauliczny.

Przegląd cech

Rozmiar: NG06, CETOP 3

Sterowanie: bezpośrednie

Konfiguracja: podwójne działanie na porty A i B, zrzut oleju do portu T

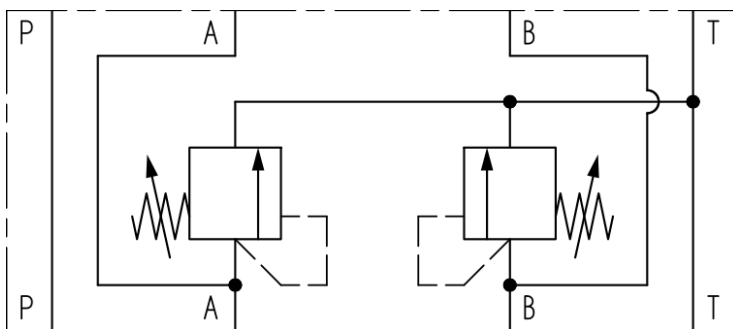

Opcja: standard - wersja podstawowa ze śrubą do nastawy ciśnienia

Zakres nastawy ciśnienia: 10-210 bar

Maksymalny przepływ oleju: 35 l/min

Maksymalne ciśnienie robocze: 350 bar

Ciecz robocza: hydrauliczny olej mineralny

Zakres zalecanych temperatur cieczy: standard (-30°C ÷ +70°C)

Temperatura otoczenia: -30°C ÷ +70°C

Lepkość cieczy: zalecana 15 cSt ÷ 100 cSt, dopuszczalna 2,8 cSt ÷ 500 cSt

Filtracja: ISO 4406 klasa 20/18/15

Masa: 1,7 kg

Montaż

Przyłącza olejowe A, B, P, T: $\varnothing = 7,5$ mm , 4401-03-02-0-05

Mocowanie: 4 śruby M5 klasa 12.9

Pobierz katalog

[Łącze do pliku pdf z wymiarami i danymi technicznymi serii](#)

Zapytaj inżyniera

+48 22 203 5079

Odpowiedzialność za produkt

Marka: **Atos**

Podmiot odpowiedzialny: Hektos

[Zapoznaj się z regulaminem](#)

Prawa autorskie: produkt, nazwy handlowe: Atos, Hektos - ® zastrzeżone; tekst, projekt, zdjęcia: Hektos - © zastrzeżone