

Link do produktu: <https://www.hektos.eu/silnik-zebaty-hs00673-p-5263.html>

Silnik hydrauliczny HS00673

Cena brutto	1 299,00 zł
Cena netto	1 056,10 zł
Dostępność	W transporcie
Kod producenta	HS00673
Marka	Rolltorq

Opis produktu

Silnik hydrauliczny zębaty HS00673

wentylatory, dmuchawy, agregaty siewne

Opis

Silnik zębaty jednokierunkowy HS00673 wykonany na bazie wysokiej jakości silnika włoskiej produkcji B&C: nadaje się do lekkich zastosowań, w których wymagane są wysokie prędkości obrotowe (np. wentylatory, dmuchawy, siewniki itp.). Jest to silnik jednokierunkowy, w tej wersji wał silnika obraca się w lewą stronę.

Dane techniczne

Objętość geometryczna	-	28,3 [cm ³] [cm ³ /obr]
Kierunek obrotów silnika	-	lewe
Ciśnienie zasilania maksymalne ciągłe	-	220 [bar] 22 [MPa]
Moment obrotowy maksymalny ciągły	-	99 [Nm]
Prędkość obrotowa maksymalna ciągła	-	3300 [min ⁻¹] [obr/min]
Chłonność maksymalna ciągła	-	93,5 [dm ³ /min] [l/min]
Moc maksymalna ciągła	-	34,24 [kW]
Masa	-	5,34 [kg]

Montaż

Kołnierz: flansza europejska, średnica centrująca: ø50,8 mm	
A	B
66,9 mm	138,8 mm

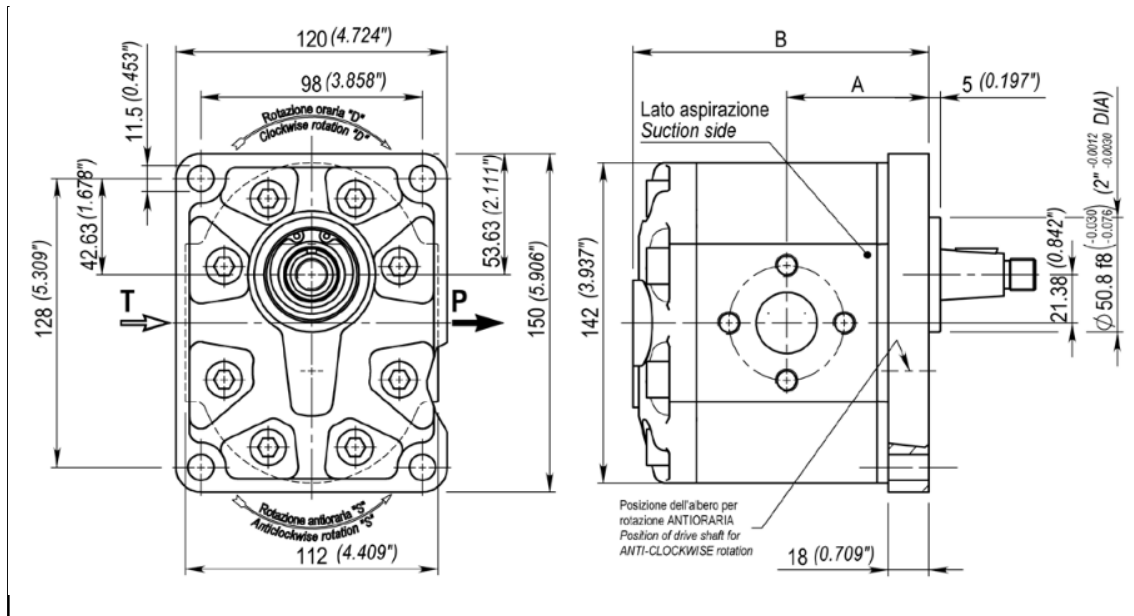

Czop walu: czołek 1:8

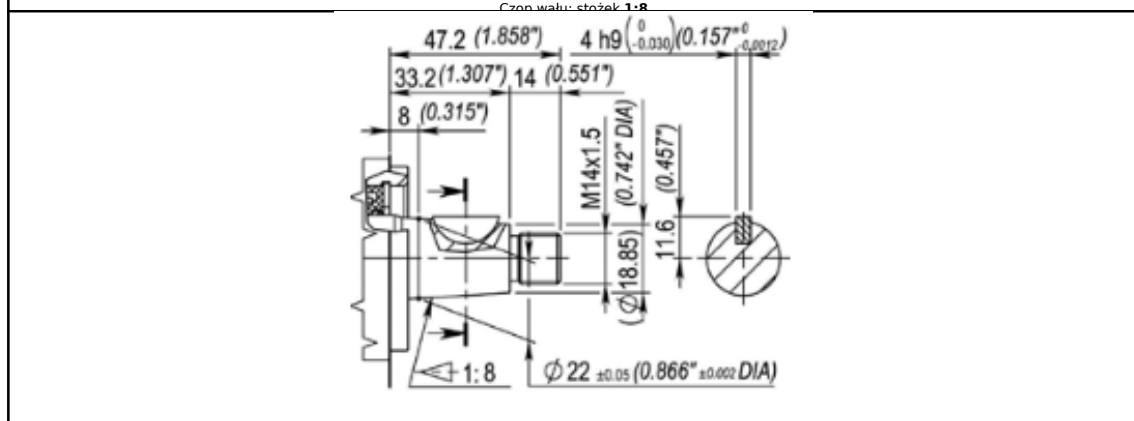

Porty olejowe: **gwintowane** (tylne)

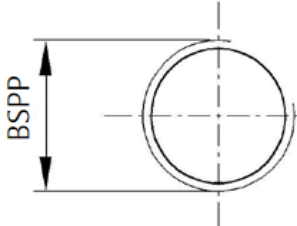
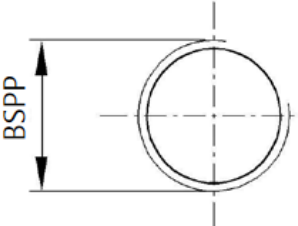
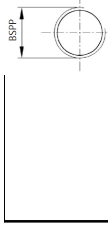
Port A	Port B	Port przeci eków
G3/4"	G1"	G3/8"
		

Zapytaj inżyniera
+48 22 203 5079

Odpowiedzialność za produkt
Podmiot odpowiedzialny: Hektos
Marka: **Rolltorq**

[Zapoznaj się z regulaminem](#)