

Link do produktu: <https://www.hektos.eu/silnik-zebaty-bm2006st0at80ee4s00-p-2786.html>

Silnik hydrauliczny BM20 06 ST0 A T80 EE4 S00



Cena brutto	1 007,44 zł
Cena netto	819,06 zł
Dostępność	W transporcie
Kod producenta	BM2006ST0AT80EE4S00
Marka	B&C

Opis produktu

Silnik hydrauliczny zębaty BM20 06 ST0 A T80 EE4 S00

wentylatory, dmuchawy, agregaty siewne

Opis

Szybkoobrotowy silnik do napędu siewnika BM20 06 ST0 to silnik z kołnierzem typu europejskiego, czopem wału 1:8 oraz z portami olejowymi europejskimi ("w karo"). Jest to silnik hydrauliczny w wersji jednokierunkowej. Głównymi zaletami całej serii BM20 ST0 A T80 EE to wysoka jakość, europejska produkcja (włoska marka B&C), ekonomiczne rozwiązanie do lekkich zastosowań, brak konieczności podłączania linii przecieków, a dzięki kołnierzowym portom olejowym można przyłączyć do niego bezpośrednio płytę z dodatkowym zaworem. Silnik ten sprawdzi się w agregatach siewnych, jako silnik dmuchawy lub silnik wentylatora.

Dane techniczne

Objętość geometryczna	-	6,2 [cm ³] [cm ³ /obr]
Kierunek obrotów silnika	-	lewy
Ciśnienie zasilania maksymalne ciągłe	-	250 [bar] 25 [MPa]
Moment obrotowy maksymalny ciągły	-	23,22 [Nm]
Prędkość obrotowa maksymalna ciągła	-	4000 [min ⁻¹] [obr/min]
Chłonność maksymalna ciągła	-	23,3 [dm ³ /min] [l/min]
Moc maksymalna ciągła	-	9,73 [kW]
Masa	-	2,25 [kg]

Montaż

Kołnierz: flansa europejska, średnica centrująca: $\varnothing 36,5$ mm

Czop wału: stożek 1:8

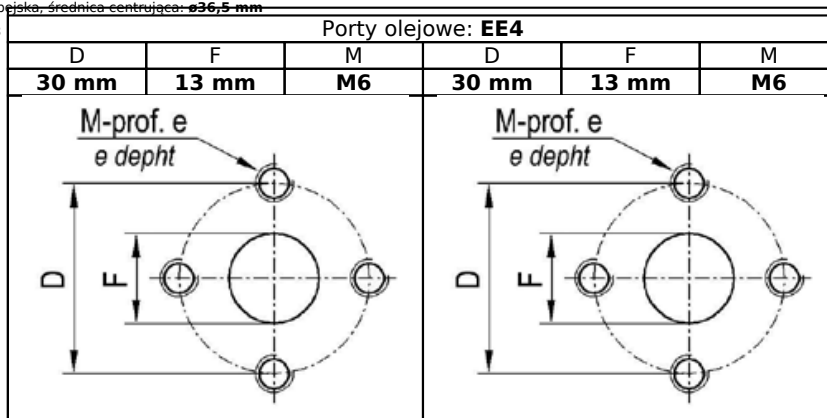

Długość: **95,9 mm** (od płaszczyzny kołnierza)
Wysokość: **100 mm**

Zapytaj inżyniera
+48 22 203 5079

Odpowiedzialność za produkt
Podmiot odpowiedzialny: Hektos
Marka: **B&C**

[Zapoznaj się z regulaminem](#)

Katalog PDF



[Pobierz katalog](#)

B&C



B&C - włoski producent pomp łopatkowych mieści się w Modenie. Znajduje się tam dział administracji, zarządzania, zakupów, sprzedaży, planowania produkcji, dział badawczo-rozwojowy, magazyny, pakowanie i wysyłka. Bezpośrednia produkcja zlokalizowana jest w fabrykach we Florencji i Reggio Emilia. System jakości ISO 9001 utrzymywany jest we wszystkich trzech lokalizacjach. Pompy i wkłady do pomp B&C są zamienne z odpowiednikami wielu innych producentów. Każdy egzemplarz produktu sprawdzany jest na stanowiskach testowych zgodnie z odpowiednią procedurą systemu certyfikacji i kontroli jakości ISO 9001 w B&C. Hektos współpracuje z B&C od 2008 r.