

Link do produktu: <https://www.hektos.eu/silnik-orbitalny-omtw250151b3026-p-4828.html>

Silnik hydrauliczny OMTW 250 151B3026 z dawnych zapasów magazynowych

Cena brutto	4 480,00 zł
Cena netto	3 642,28 zł
Dostępność	W magazynie
Numer katalogowy	OMTW 250 151B3026
Marka	Danfoss

Opis produktu

Silnik hydrauliczny orbitalny OMTW 250 151B3026

w maszynach budowlanych, rolniczych, leśnych itp.

Opis

Silnik pochodzi z wcześniejszych zapasów magazynowych, został odpowiednio przygotowany (oczyszczony i zakonserwowany olejem), dlatego oferujemy go w bardzo korzystnej cenie.

Silnik orbitalny **Danfoss OMTW 250 151B3026** to synonim niezawodności i wydajności w aplikacjach wymagających dużej mocy i precyzji, a wersja kołowa jest szczególnie polecana do napędu kół pojazdu.

Główne zalety silników OMT i OMTW:

- Wysoka trwałość dzięki zastosowaniu materiałów najwyższej jakości;
- Możliwość pracy w trudnych warunkach dzięki solidnej konstrukcji;
- Precyzyjna kontrola dzięki zaawansowanej technologii.

Silnik **OMTW 250 151B3026** to gwarancja efektywnej pracy i długiej żywotności. Świetnie sprawdzą się do napędu pojazdów maszyn budowlanych, rolniczych czy leśnych.

Parametry techniczne

Objętość geometryczna	-	251,8 [cm ³] [cm ³ /obr]
Maksymalna prędkość - praca ciągła	-	500 [min ⁻¹] [obr/min]
Maksymalna prędkość - praca przerywana	-	600 [min ⁻¹] [obr/min]
Maksymalny moment obrotowy - praca ciągła	-	730 [Nm]
Maksymalny moment obrotowy - praca przerywana	-	880 [Nm]
Maksymalny spadek ciśnienia - praca ciągła	-	200 [bar] 20 [MPa]
Maksymalny spadek ciśnienia - praca przerywana	-	240 [bar] 24 [MPa]
Maksymalny spadek ciśnienia - szczytowy	-	280 [bar] 28 [MPa]
Maksymalne natężenie przepływu oleju - praca ciągła	-	125 [dm ³ /min] [l/min]
Maksymalne natężenie przepływu	-	150 [dm ³ /min] [l/min]

oleju - praca przerywana

Maksymalna moc - praca ciągła - 33,5 [kW]

Maksymalna moc - praca przerywana - 40 [kW]

Masa - 23 [kg]

Montaż

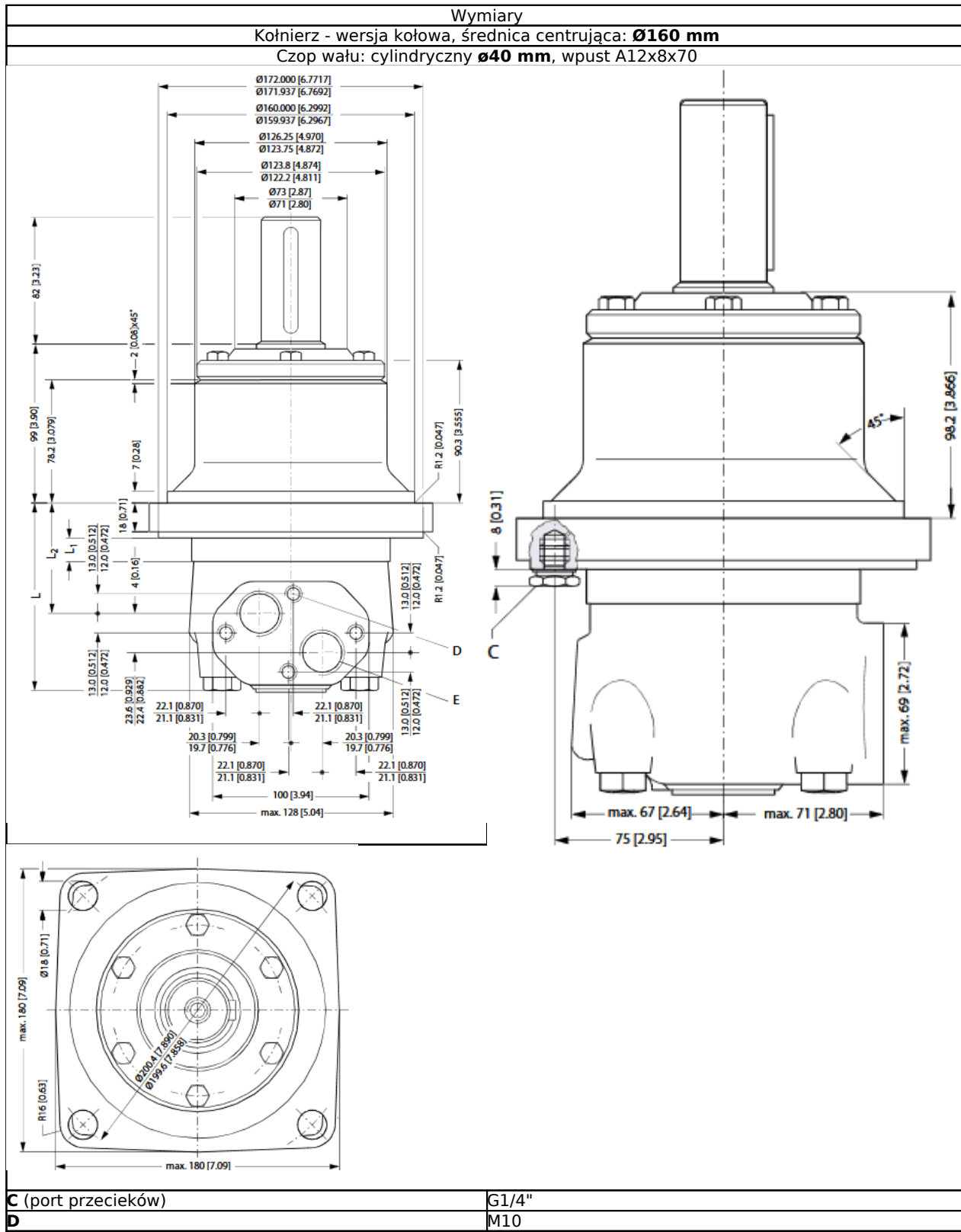

E (porty olejowe A i B)	G3/4"
L_{max}	134 mm
L1	27,8 mm
L2	84 mm

[Zapytaj inżyniera](#)

+48 22 203 5079

Odpowiedzialność za produkt

Podmiot odpowiedzialny: Hektos

Marka: **Danfoss**

[Zapoznaj się z regulaminem](#)

Katalog PDF



[Pobierz katalog](#)